



Draagvlakmonitor Defensie

Eerste helft 2019

Willemijn Bot MSc.

drs. Ahmed Ait Moha MMC

4 september 2019



Ministerie van Defensie

motivation
research and strategy

Inhoudsopgave

Achtergrond en opzet	3
Draagvlakmodel	4
Samenvatting en kerncijfers	7
Resultaten Draagvlak	11
Bijlagen	25

Achtergrond en opzet

Sinds 2017 verricht Motivaction International B.V. in opdracht van de Directie Communicatie (DCo) van het ministerie van Defensie onderzoek naar het draagvlak voor Defensie onder de Nederlandse bevolking (16 t/m 75 jaar). De resultaten van dit onderzoek worden ieder half jaar gerapporteerd in de *Draagvlakmonitor*. Voor u ligt de rapportage van de Draagvlakmonitor met de resultaten van de eerste helft van 2019.

Leeswijzer bij rapportage

De vragen uit de Draagvlakmonitor zijn voortgekomen uit een uitgebreide studie van de pijlers waar het draagvlak voor Defensie op rust en de onderlinge samenhang tussen de factoren die het draagvlak beïnvloeden. Een uitgebreide toelichting op het draagvlakmodel, dat de basis vormt voor de huidige meetmethode, is te vinden op de volgende pagina's.

We starten deze rapportage met een samenvatting van de belangrijkste bevindingen. Vervolgens tonen we de kerncijfers van het eerste half jaar van 2019. Indien er sprake is van een significant verschil van de kerncijfers (daling of stijging) ten opzichte van de vorige meting (tweede helft 2018) benoemen we dit in de tekst. Als het verschil met de vorige meting *niet* significant is, spreken we van 'gelijk gebleven' of 'vergelijkbare' resultaten. Waar relevant bespreken we ook trends over langere termijn (bijvoorbeeld een vergelijking met 2018 en 2017). Na het bespreken van de kerncijfers tonen we alle resultaten visueel (in grafiek- of tabelvorm).



Methode

Online vragenlijst



Doelgroep

Nederlanders, 16 – 75 jaar



Steekproef

n = 1.595
(n = 782 in Q1 2019, n = 813 in Q2 2019)



Werving

Via StemPunt, het online panel van Motivaction



Veldwerk

Continu, gedurende Q1 en Q2 2019 (januari – juli)



Representativiteit

Representatief op leeftijd, geslacht, regio, opleidingsniveau en waardenoriëntatie

Draagvlakmodel

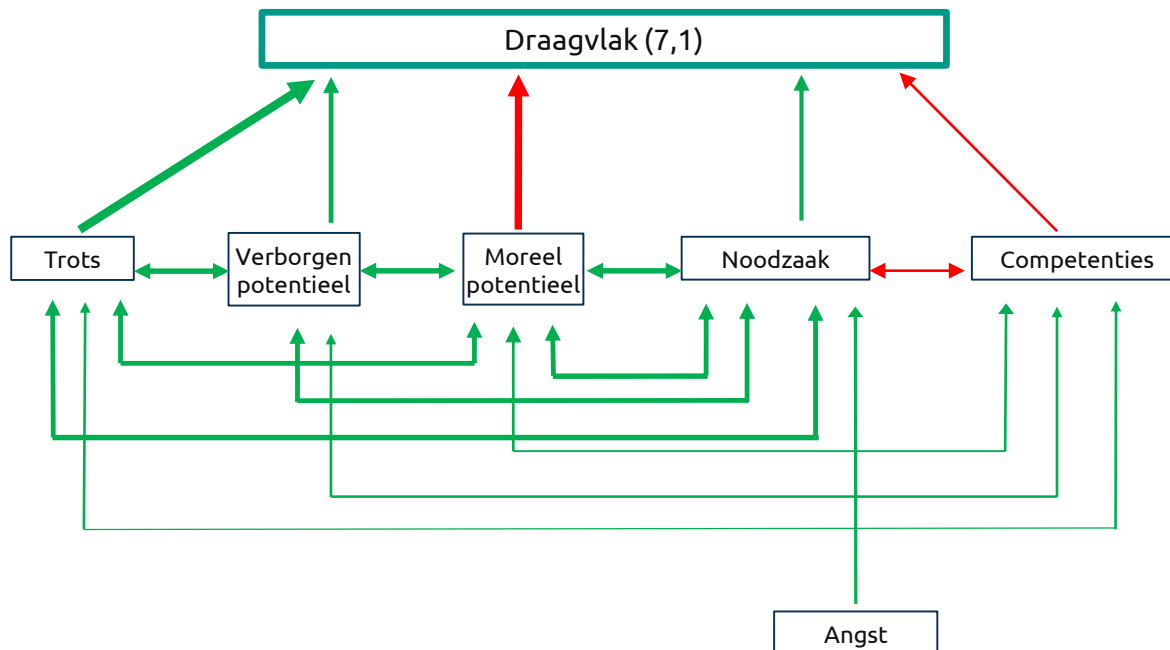

Begin 2017 is aan de hand van een exploratieve studie vastgesteld welke factoren van invloed zijn op het draagvlak voor Defensie. Daarnaast is de samenhang tussen de factoren onderling onder de loep genomen. Sinds 2017 vormt het draagvlakmodel zoals dat is vastgesteld in de exploratieve studie de basis voor de vragen in de Draagvlakmonitor.

Leeswijzer draagvlakmodel

- De **dikte** van de pijl geeft de **sterkte van het verband** weer: hoe dikker de pijl, hoe sterker het verband.
- De **kleur** van de pijl geeft aan of het een **positief of negatief verband** betreft. Een positief verband is uitgedrukt in de kleur groen en geeft aan dat de score op het ene onderdeel in het model toeneemt als de score op het andere onderdeel ook toeneemt. Bij een negatief verband - aangegeven met een rode kleur - neemt de score juist af als de score op het andere onderdeel in het model toeneemt.

Pijlers

Vijf factoren, pijlers genaamd, hebben direct invloed op het algemene rapportcijfer voor draagvlak. Deze pijlers worden aangeduid met de termen: trots, verborgen potentieel, moreel potentieel, noodzaak en competenties. De zesde pijler – angst – heeft alleen indirect invloed op het draagvlak, via de pijler noodzaak. Op de volgende pagina lichten we de zes pijlers kort toe.

Toelichting draagvlakmodel (1/2)

Trots

- Het gevoel van trots dat burgers voelen voor Defensie is gevraagd in zowel een rapportcijfer als aan de hand van vier stellingen die sterk samenhangen met dit rapportcijfer.
- De score op de stellingen die trots uitdrukken hangt het sterkst samen met het cijfer voor draagvlak.

Verborgen potentieel

- Het verborgen potentieel is de perceptie dat Defensie veel goede dingen doet die burgers niet zien.
- De mate waarin iemand verborgen potentieel voelt is gemeten aan de hand van zowel een rapportcijfer als drie stellingen die onderling sterk samenhangen.

Moreel potentieel

- Het moreel potentieel is het idee dat medewerkers van Defensie positieve waarden vertegenwoordigen die elders in de maatschappij aan het verdwijnen zijn, zoals opofferings-gezindheid en plichtsgetrouwheid.
- Deze pijler is gemeten aan de hand van een rapportcijfer en vier samenhangende stellingen.

Noodzaak

- In welke mate burgers Defensie noodzakelijk achten voor Nederland is uitgedrukt in een rapportcijfer en in vier stellingen die een sterke samenhang vertonen met het algemene rapportcijfer voor noodzaak.

Competenties

- Voor elk van de drie grondwettelijke hoofdtaken van Defensie wordt een rapportcijfer uitgevraagd, na het voorleggen van een beschrijving per taak.
- Daarnaast is voor acht specifieke deelcompetenties het functioneren van Defensie voorgelegd in de vorm van de twee stellingen per competentie.

Angst

- Angst is gemeten met vier stellingen die vooral ingaan op het gevoel van veiligheid dat Nederlanders ervaren.
- Deze stellingen hebben een invloed op het gevoel dat Defensie noodzakelijk is voor Nederland.
- Angst heeft alleen indirect een effect op het draagvlak voor Defensie

Toelichting draagvlakmodel (2/2)

Draagvlak voor Defensie

- Het draagvlak voor Defensie wordt gemeten aan de hand van een rapportcijfer (tussen 1 en 10) op de vraag: in hoeverre steun je Defensie?

Pijlers van het draagvlak voor Defensie

- De pijlers van het draagvlak voor Defensie worden op twee manieren gemeten:
 - Er worden *rapportcijfers* uitgevraagd voor het spontane en gevoelsmatige oordeel over de pijler.
 - Daarnaast worden per pijler een aantal *stellingen* uitgevraagd die met elkaar (en met het rapportcijfer) samenhangen en die tezamen een beredeneerd oordeel vormen over de pijler. Voor het bepalen van het verband in het draagvlakmodel wordt dit beredeneerde oordeel over de pijler gebruikt.
- Voor het verloop van het oordeel over de pijlers door de tijd heen, wordt daarnaast gekeken naar de *gemiddelde verschilscore* van de stellingen over een pijler. Die score wordt berekend aan de hand van het verschil tussen het percentage positieve antwoorden op stellingen en het percentage negatieve antwoorden op stellingen. Op pagina 15 van dit rapport wordt uitgebreid toegelicht hoe die verschilcores tot stand komen.



Samenvatting en kerncijfers



Samenvatting

In het eerste halfjaar van 2019 is het draagvlak voor Defensie met een 7,1 als rapportcijfer vergelijkbaar met eind 2018. Waar in de tweede helft van 2018 nog verschuivingen zichtbaar waren op de pijlers die het draagvlak voor Defensie enerzijds versterkten (zoals een stijging op trots en noodzaak) en anderzijds verminderden (zoals een stijging op moreel potentieel en competenties), zijn die ontwikkelingen in de eerste helft van 2019 grotendeels gestabiliseerd.

Meer positieve houding over de competenties van Defensie

Wat betreft de competenties van Defensie is op vijf van de acht deelcompetenties in de eerste helft van 2019 sprake van een toename van de gemiddelde verschijscore: middelen, missies, nationale inzet, samenwerking buitenland en visie. Nederlanders hebben vaker het idee dat Defensie voldoende middelen tot haar beschikking heeft om haar taken professioneel uit te voeren, en dat werkt door in een positievere houding over andere deelcompetenties. Zo zijn *minder* Nederlanders het deze meting ermee *oneens* dat Defensie het materieel en de mankracht heeft om internationale missies goed uit te voeren. Juist meer Nederlanders denken dat Defensie het materieel heeft om de NAVO-, EU- en VN-taken goed uit te voeren en een groter aandeel is van mening dat belangrijke doelen in Nederland goed beschermd zijn. Ook over de verwachtingen voor de toekomst zijn Nederlanders positiever: meer Nederlanders denken dat Defensie goed is voorbereid op de toekomstige ontwikkelingen op defensiegebied.

De stijgingen van de verschijscores op de voornoemde deelcompetenties werken vooralsnog niet door op de pijler competenties, die een negatief verband heeft met het draagvlak voor Defensie.

De meer positieve houding over competenties uit zich wel in een hoger rapportcijfer voor de uitvoering van de grondwettelijke taken: tussen metingen is die stijging veelal niet significant, maar de trend op de lange termijn laat zien dat het overkoepelende rapportcijfer voor de drie taken van Defensie sinds 2017 is gestegen van een 6,1 begin 2017 naar een 6,9 begin 2019.

Kerncijfers | Eerste helft 2019 | Draagvlakmodel

Draagvlak

Draagvlak: vergelijkbaar met eerdere metingen

7,1

Pijlers voor draagvlak

Trots: ongewijzigd met een 6,8 als rapportcijfer

6,8

Op het niveau van de gemiddelde verschillscore zijn er geen wijzigingen met betrekking tot de mate van trots op Defensie. Op de onderliggende stellingen zijn wel twee verschuivingen te zien: het aandeel Nederlanders dat het *oneens* is met de volgende stellingen, is gestegen: ik ben trots op onze militairen (8% vs. 5%) en ik ben trots op de inzet van Nederlandse militairen in het buitenland (11% vs. 8%).

Noodzaak: net als in 2018 een 7,6

7,6

Op de onderliggende stellingen over de noodzaak van Defensie zijn dit halfjaar geen verschuivingen te zien. De gemiddelde verschillscore is vergelijkbaar met de vorige meting (54%).

Kerncijfers | Eerste helft 2019 | Draagvlakmodel

Gevoel van veiligheid (angst): even hoog als bij voorgaande meting

Voor het gevoel van veiligheid wordt geen rapportcijfer gerapporteerd. Op stellingen over het gevoel van veiligheid zijn geen verschillen zichtbaar met de vorige meting. De verschilscore betreft, net als bij de vorige meting, 25%.

Moreel potentieel: meer Nederlanders vinden dat Defensie gezag uitstraalt

7,4

Wat betreft moreel potentieel zijn meer Nederlanders van mening dat Defensie gezag uitstraalt (57% vs. 52%). De gemiddelde verschilscore verschilt niet met de vorige meting (57%).

Verborgен potentieel: stabiel op een 7,6

7,6

Op de onderliggende stellingen met betrekking tot het verborgen potentieel van Defensie zijn geen verschuivingen zichtbaar. Drie kwart van de Nederlanders denkt dat Defensie veel onzichtbaar, nuttig werk verzet. De gemiddelde verschilscore is vergelijkbaar met vorig halfjaar (65%).

Competenties: stijging op vijf van de acht deelcompetenties

De competenties van Defensie worden gemeten aan de hand van de waardering voor de drie grondwettelijke taken van Defensie en de waardering voor acht deelcomponenten.

6,9

Algemeen
(samengesteld
rapportcijfer)

6,7

Verdedigen van het
Nederlands
grondgebied en dat
van bevriende landen

7,6

Ondersteunen bij
rampen en crises in
Nederland

6,9

Bijdragen aan
internationale vrede
en veiligheid

Op vijf van de acht deelcomponenten zijn Nederlanders positiever over de competenties van Defensie. Dat betreft:

- **Middelen:** of Defensie voldoende middelen heeft (verschilscore -16% vs. -23%)
- **Missies:** of Defensie over materieel en mankracht beschikt om internationale missies goed uit te voeren (verschilscore 3% vs. -4%)
- **Nationale inzet:** of Defensie in staat is haar werk binnen Nederland goed uit te voeren (verschilscore 41% vs. 35%)
- **Samenwerking buitenland:** of Defensie over materieel en mankracht beschikt om VN-, EU- en NAVO-taken goed uit te voeren (verschilscore 0% vs. -8%)
- **Visie:** of Defensie goed inspeelt op huidige en toekomstige ontwikkelingen (verschilscore 20% vs. 15%)



Resultaten | Draagvlak



Draagvlak voor Defensie: rapportcijfers (1/3)

Draagvlak voor Defensie

In hoeverre steun je Defensie?

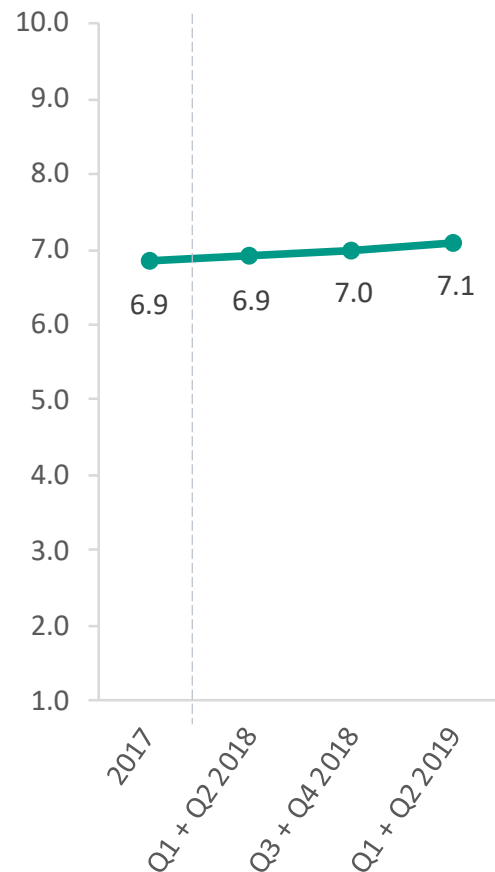

Trots op Defensie

In hoeverre ben je trots op Defensie?

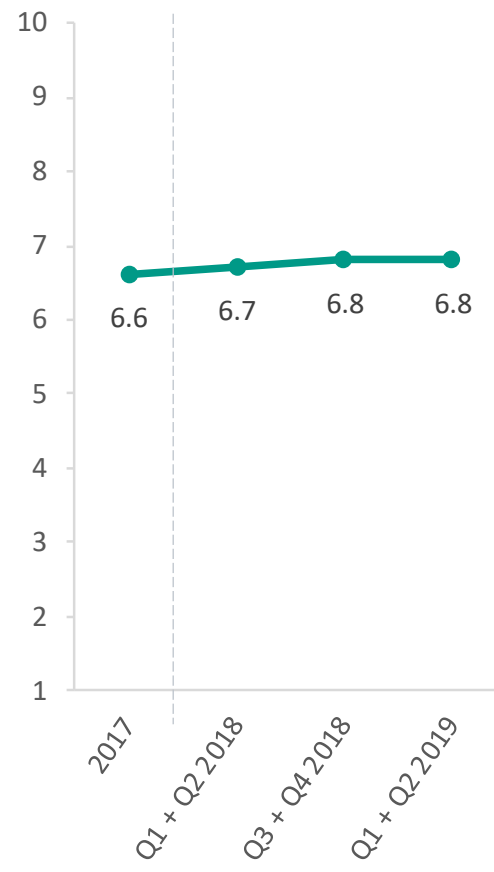

Noodzaak van Defensie

In hoeverre vind je Defensie noodzakelijk voor Nederland?

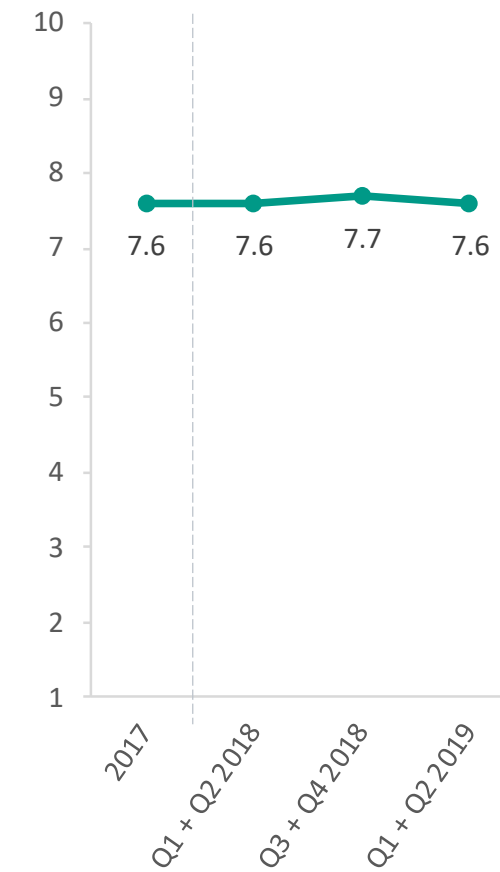

Significant lager dan voorgaand halfjaar

Significant hoger dan voorgaand halfjaar

Draagvlak voor Defensie: rapportcijfers (2/3)

Moreel potentieel

Welk rapportcijfer geef je voor de discipline en toewijding van Nederlandse militairen?

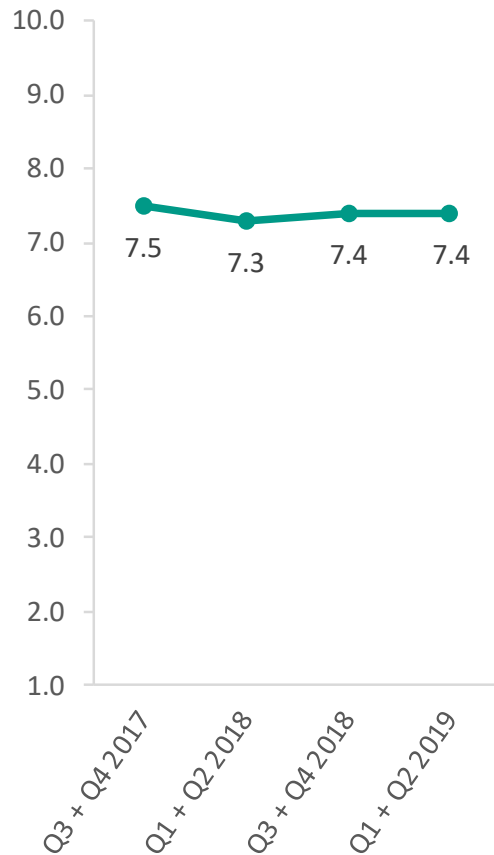

Verborgen potentieel

In hoeverre denk je dat Defensie achter de schermen belangrijk werk doet?

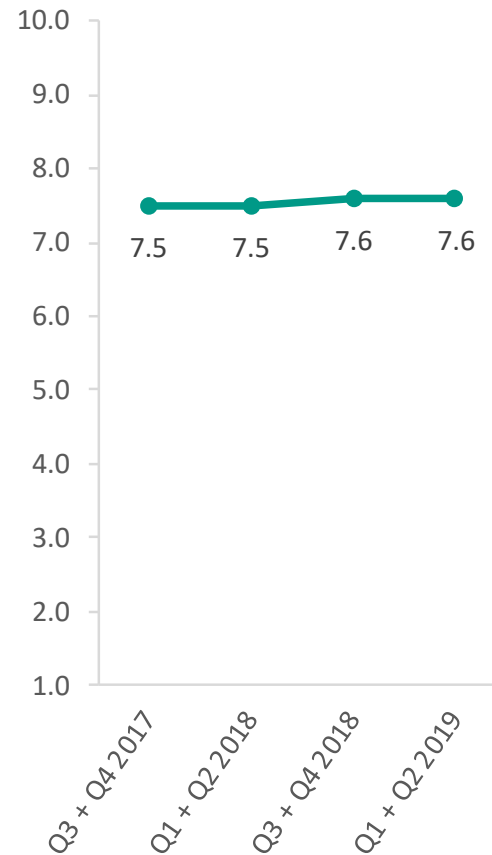

Competenties

Gewogen rapportcijfer o.b.v. de rapportcijfers voor de afzonderlijke taken (zie pag. 15)

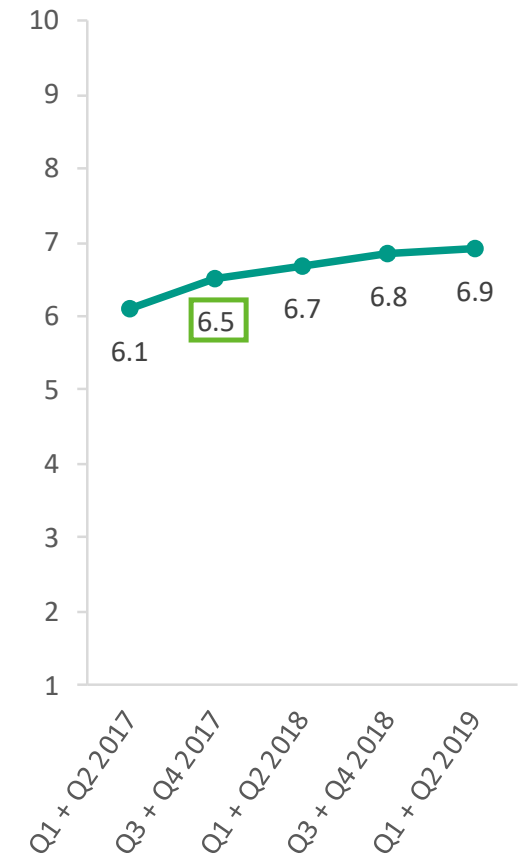

Significant lager dan voorgaand halfjaar

Significant hoger dan voorgaand halfjaar

Draagvlak voor Defensie: rapportcijfers (3/3)

Volgens de Grondwet heeft Defensie drie taken:

1) Verdedigen van het Nederlandse grondgebied en dat van bevriende landen tegen aanvallen van andere landen, maar ook tegen aanvallen van terroristische groeperingen.

2) Ondersteunen bij rampen en crises in Nederland zoals bij uitbraak van veeziektes en overstromingen, maar ook bij politieonderzoek en het ruimen van explosieven.

3) Bijdragen aan de internationale vrede en veiligheid en de bescherming van de mensenrechten.

In hoeverre is Defensie in staat deze drie taken goed uit te voeren?

Competentie taak 1

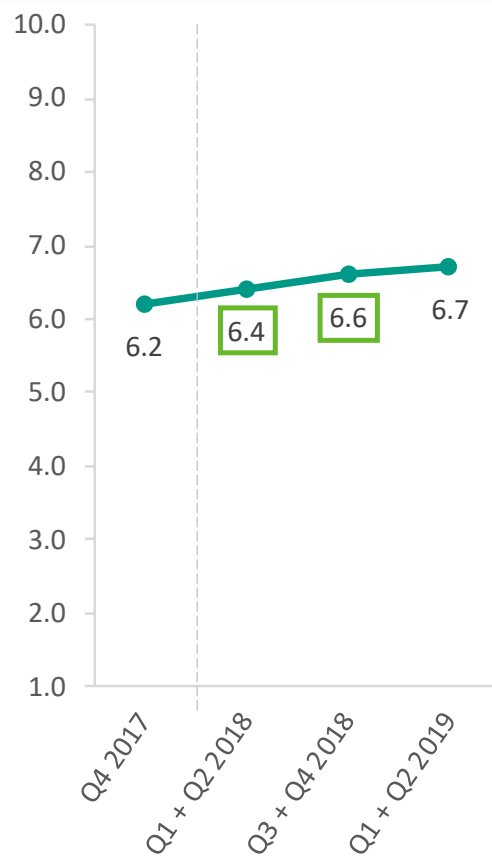

Competentie taak 2

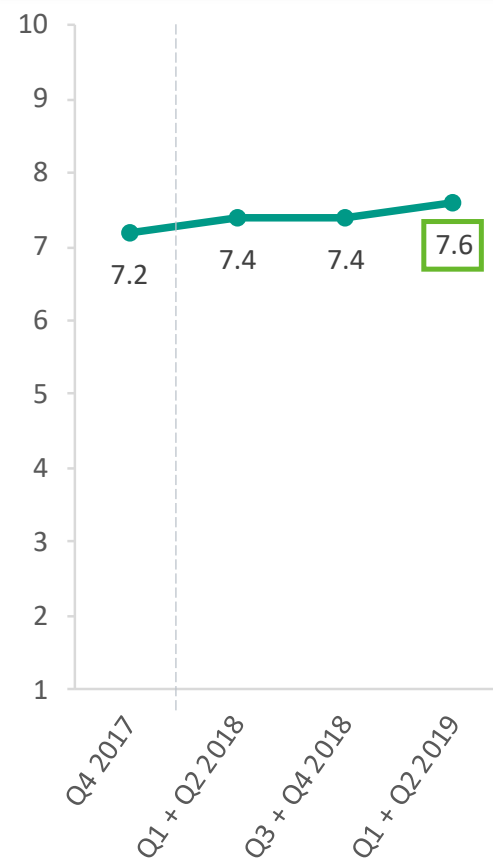

Competentie taak 3

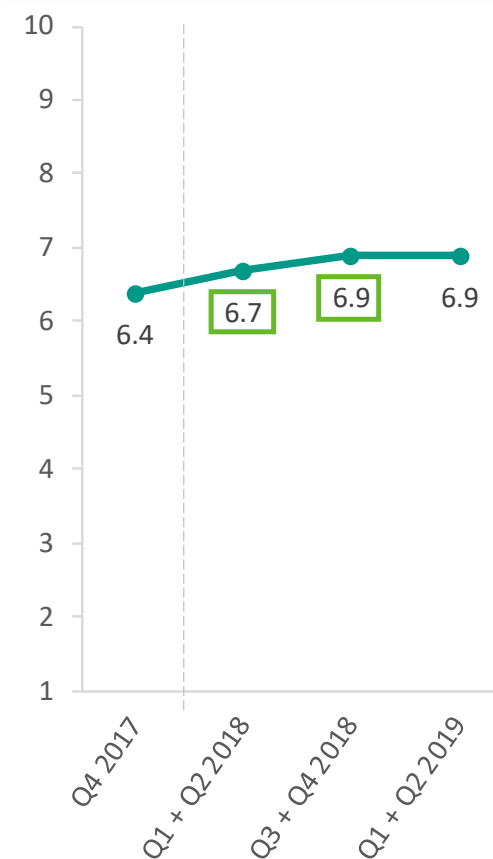

Significant lager dan voorgaand halfjaar

Significant hoger dan voorgaand halfjaar

Op de volgende pagina's staan de belangrijkste indicatoren van draagvlak weergegeven. De stellingen over een pijler vormen de basis voor de pijler in het draagvlakmodel en niet het algemene rapportcijfer voor de pijler. Het rapportcijfer voor een pijler geeft het spontane, gevoelsmatige oordeel over de pijler weer, de stellingen vormen samen het beredeneerde oordeel over de pijler.

Links op de pagina staat de tabel met de stellingen die de pijler operationaliseren. In alle gevallen gaat het om drie of vier stellingen, de totaalscore is het gemiddelde van de verschillen op de stellingen. De score die per pijler mogelijk is ligt tussen -100 en +100 zoals hieronder weergegeven in een voorbeeld.

Voorbeeld: hoogst mogelijke score op pijler

	% eens/zeer eens	% oneens/zeer oneens	Verschil-score
Stelling 1 positief geformuleerd	100%	0%	+100%
Stelling 2 positief geformuleerd	100%	0%	+100%
Stelling 3 negatief geformuleerd	0%	100%	+100%
Stelling 4 positief geformuleerd	100%	0%	+100%
Gemiddelde verschillenscore			+100%

Voorbeeld: laagst mogelijke score op pijler

	% eens/zeer eens	% oneens/zeer oneens	Verschil-score
Stelling 1 positief geformuleerd	0%	100%	-100%
Stelling 2 positief geformuleerd	0%	100%	-100%
Stelling 3 negatief geformuleerd	100%	0%	-100%
Stelling 4 positief geformuleerd	0%	100%	-100%
Gemiddelde verschillenscore			-100%

Rechts op de pagina staat de ontwikkeling van de gemiddelde verschillenscore per semester weergegeven.

Trots

Stellingen



Significant **hoger** dan voorgaand halfjaar
 Significant **lager** dan voorgaand halfjaar

	Verschilscore	Verschilscore (vorig halfjaar)
Ik ben trots op onze militairen	57%	61%
Ik ben trots op de inzet van Nederlandse militairen in het buitenland	47%	52%
Ik ben trots op de inzet van militairen in Nederland	55%	54%
Defensie verricht goed werk	72%	72%
Totaal	+58%	+60%

Gemiddelde verschilscore per meting

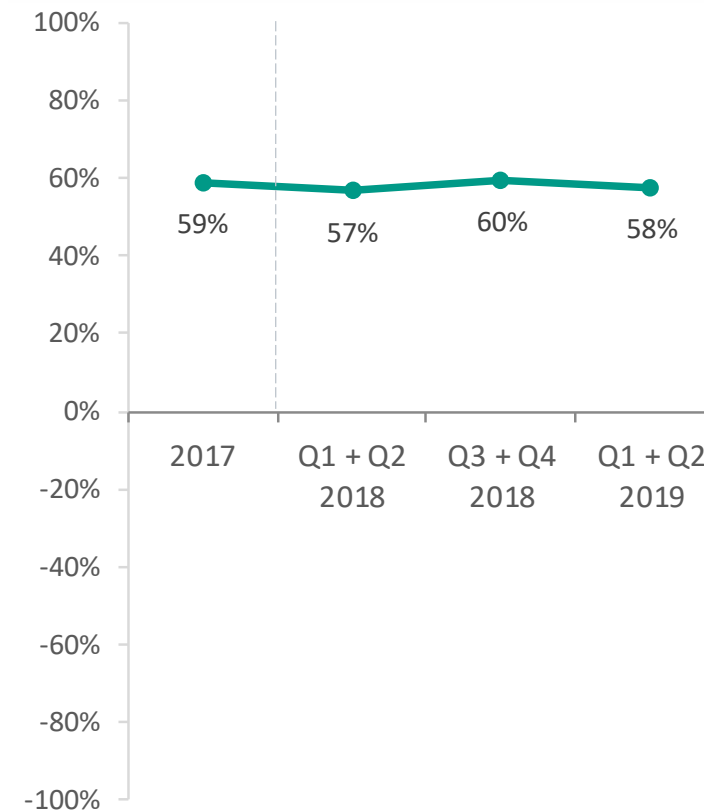

Noodzaak

Stellingen

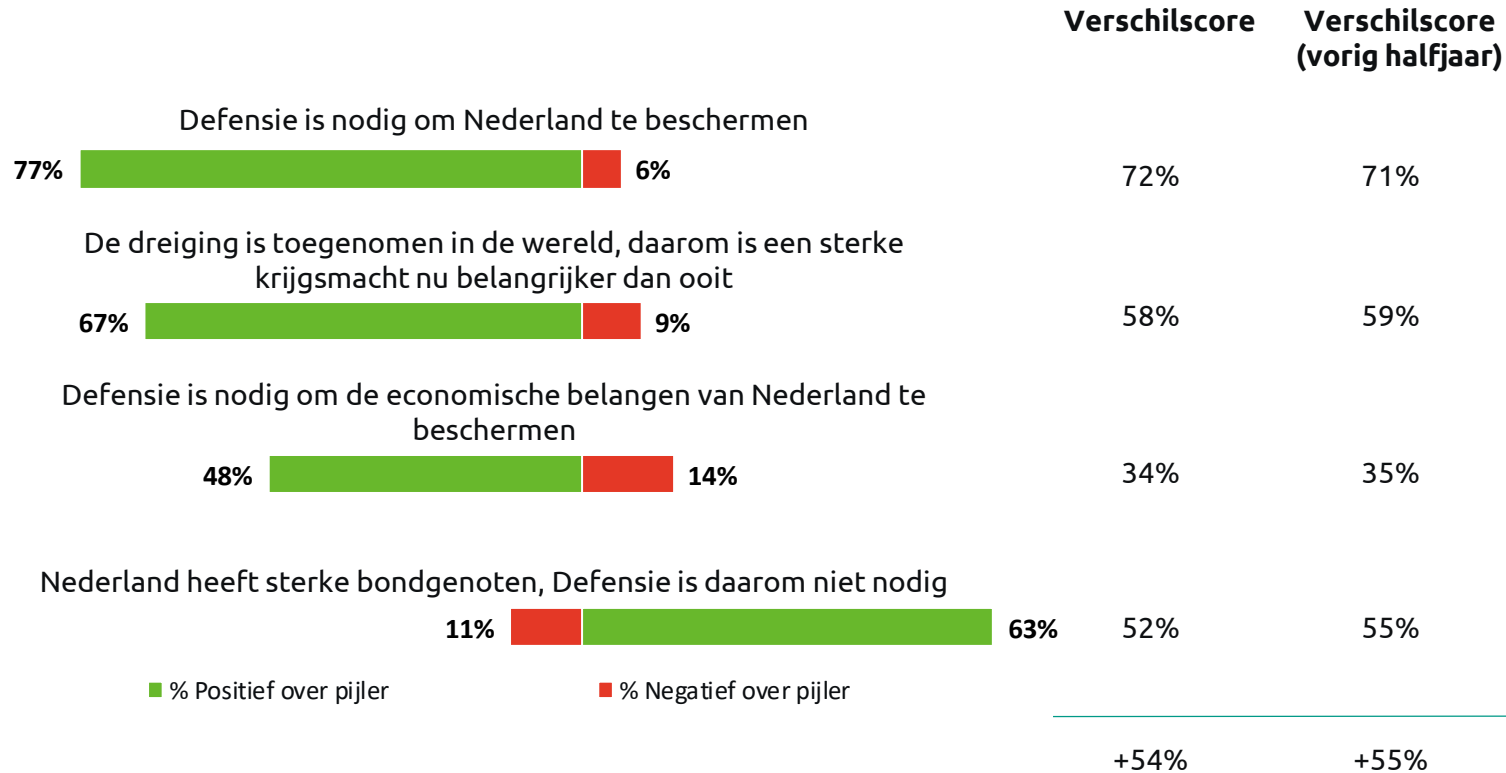

Significant **hoger** dan voorgaand halfjaar
 Significant **lager** dan voorgaand halfjaar

Gemiddelde verschilscore per meting

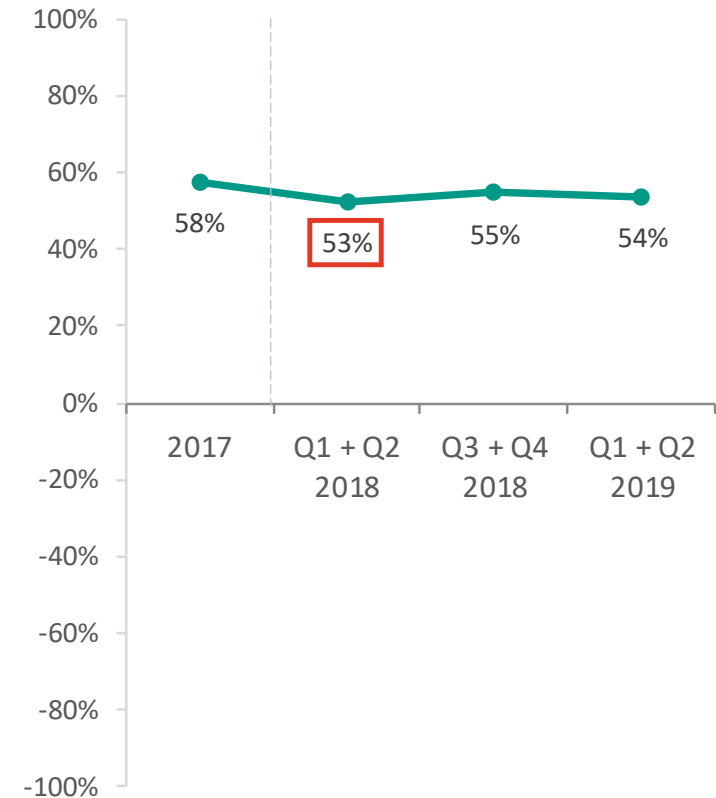

Gevoel van veiligheid (angst)

Stellingen

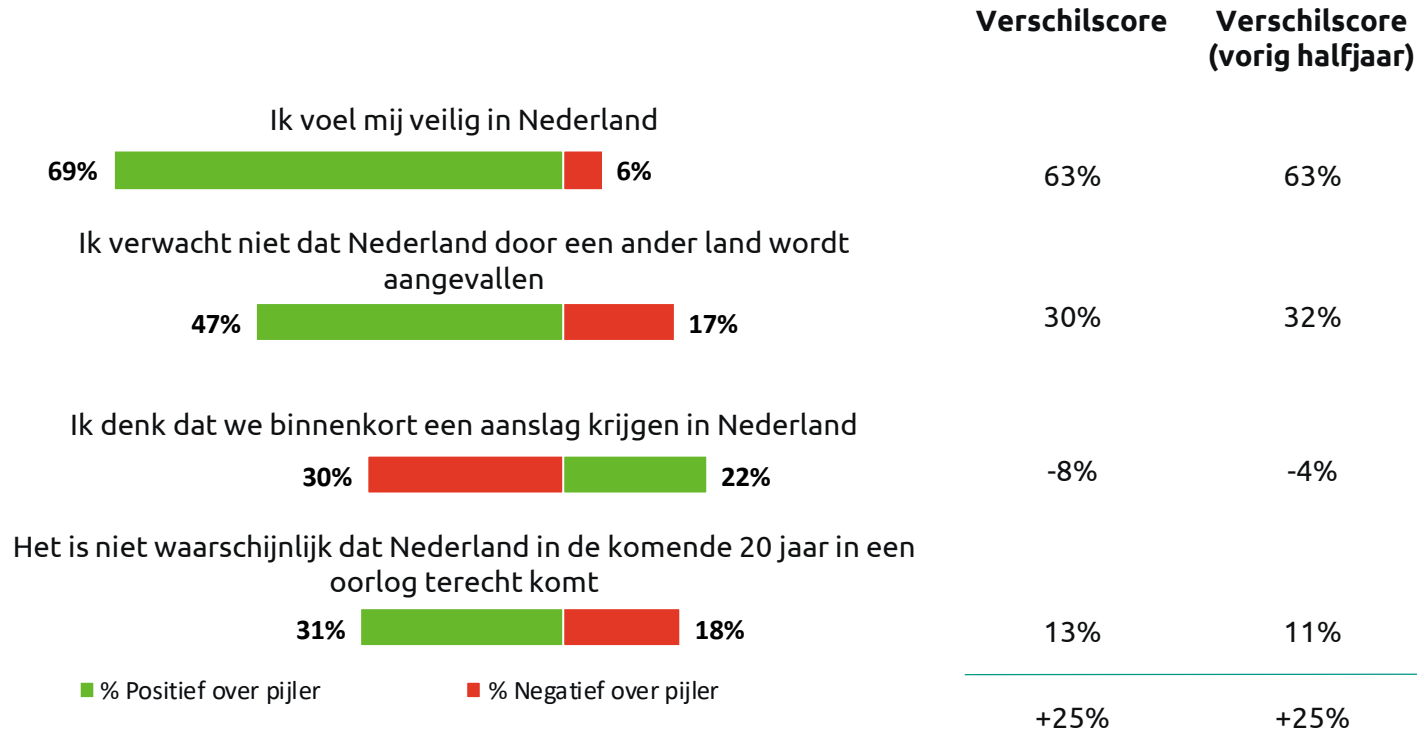

 Significant **hoger** dan voorgaand halfjaar
 Significant **lager** dan voorgaand halfjaar

Gemiddelde verschilscore per meting

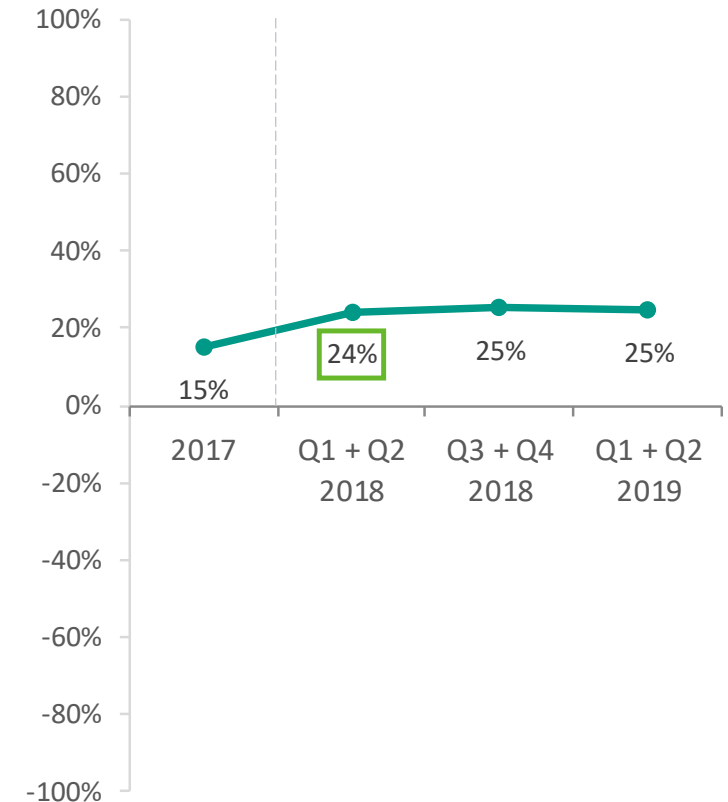

Moreel potentieel

Stellingen

Militairen wagen hun leven voor onze vrijheid en daar ben ik dankbaar voor



Ik bewonder de plichtsgetrouwheid van militairen



Defensie straalt gezag



Bij Defensie weten ze nog wat discipline is



■ % Positief over pijler ■ % Negatief over pijler

Verschilscore	Verschilscore (vorig halfjaar)
72%	73%
60%	63%
46%	42%
49%	46%
+57%	+56%

Gemiddelde verschilscore per meting

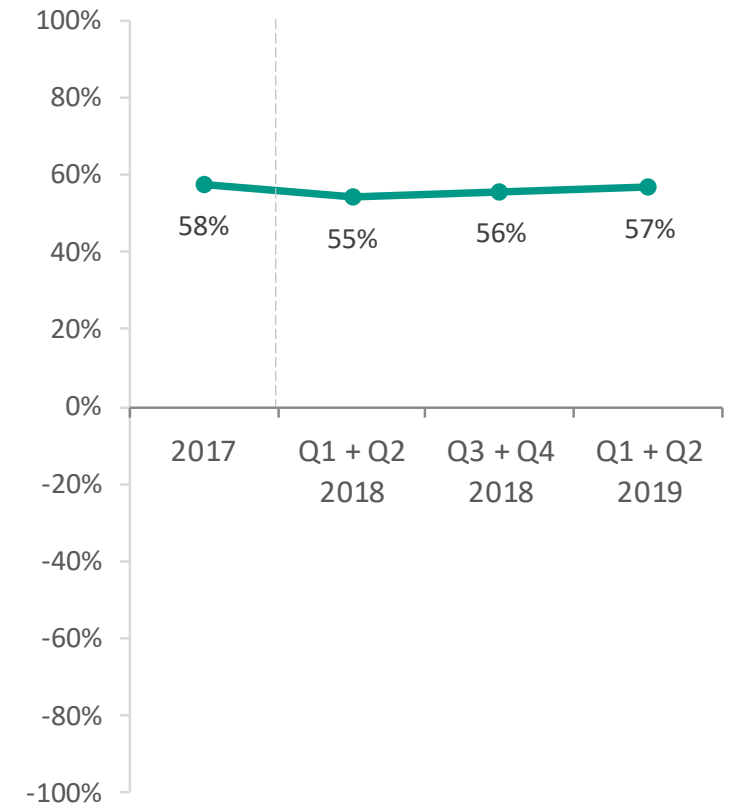

Significant **hoger** dan voorgaand halfjaar

Significant **lager** dan voorgaand halfjaar

Verborgen potentieel

Stellingen

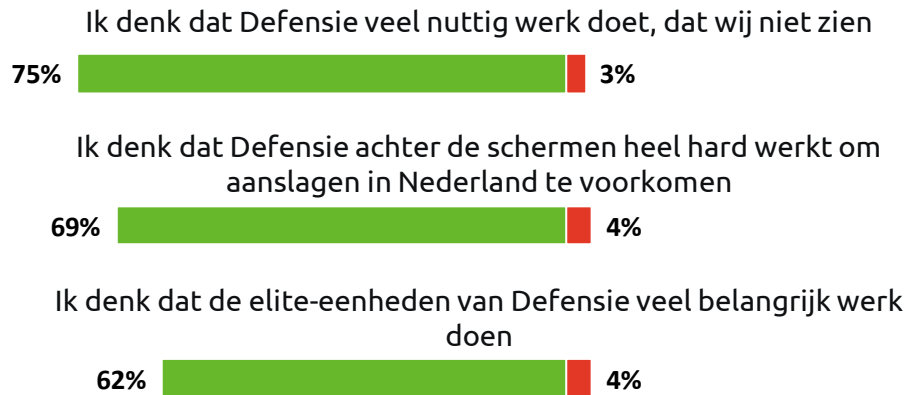

 % Positief over pijler  % Negatief over pijler

 Significant **hoger** dan voorgaand halfjaar

 Significant **lager** dan voorgaand halfjaar

Verschilscore	Verschilscore (vorig halfjaar)
71%	68%
65%	63%
58%	60%
+65%	+64%

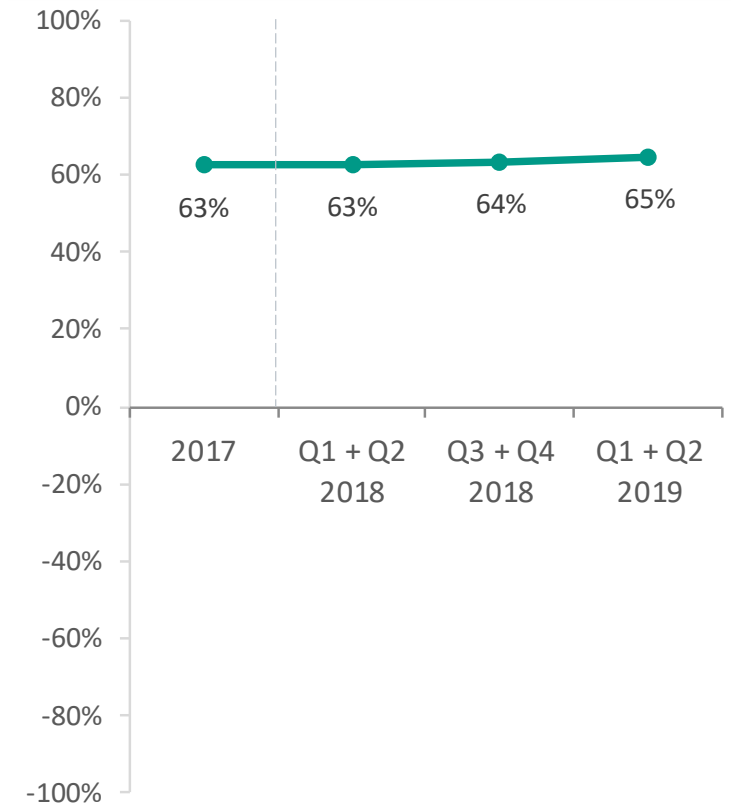

Gemiddelde verschilscore per meting





Competenties (1/4)



Middelen





Er gaat te weinig geld naar Defensie
46%  14% 

Defensie heeft voldoende middelen om haar taken professioneel uit te voeren
27%  28% 

Missies

Defensie heeft het materieel om internationale missies goed uit te voeren
29%  25% 

Defensie heeft voldoende mankracht om internationale missies uit te voeren
28%  25% 

 % Positief over competentie  % Negatief over competentie
 Significant lager dan voorgaand halfjaar  Significant hoger dan voorgaand halfjaar

Verschilscore Verschilscore
(vorig halfjaar)

Middelen

-31% -37%

-1% -8%

-16% -23%

Missies

3% -4%

3% -4%

3% -4%

Gemiddelde verschilscore per meting

Middelen

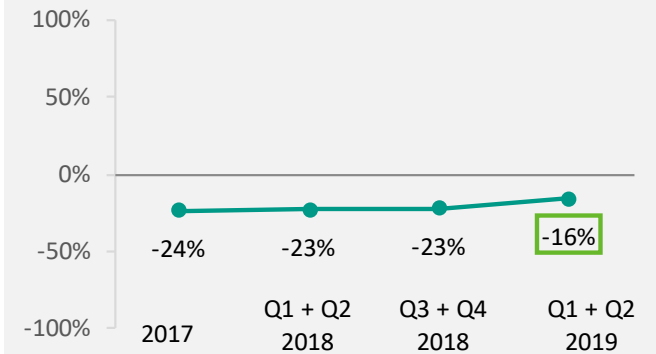

Missies

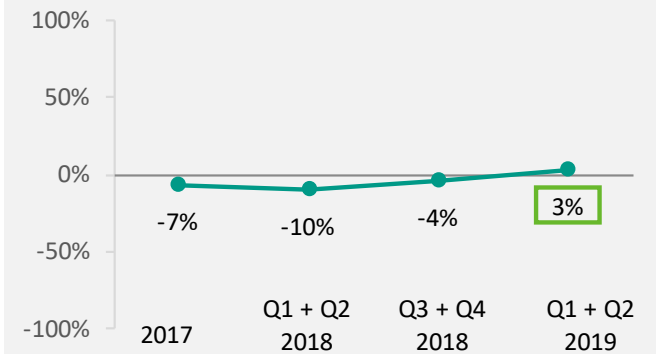

Competenties (2/4)

Nationale inzet

Belangrijke doelen in Nederland, zoals vliegvelden en havens, zijn goed beschermd



Defensie heeft het materieel om in geval van een nationale ramp, bijvoorbeeld een overstroming of een aanslag, snelle en goede hulp te bieden



Samenwerking binnenland

Ik denk dat Defensie goed in staat is om samen te werken met autoriteiten als politie en brandweer in Nederland



Ik denk dat Defensie goed in staat is om samen te werken met de inlichtingendiensten in Nederland



■ % Positief over competentie ■ % Negatief over competentie

□ Significant lager dan voorgaand halfjaar □ Significant hoger dan voorgaand halfjaar

Verschilscore Verschilscore
(vorig halfjaar)

Nationale inzet

39%	32%
-----	-----

42%	37%
-----	-----

41%	35%
-----	-----

Samenwerking binnenland

69%	68%
-----	-----

65%	64%
-----	-----

67%	66%
-----	-----

Gemiddelde verschilscore per meting

Nationale inzet

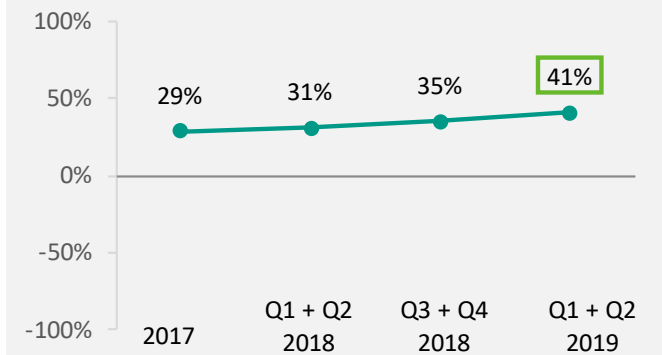

Samenwerking binnenland

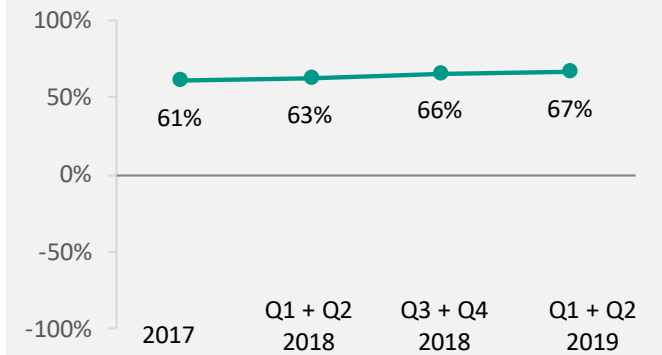

Competenties (3/4)

Samenwerking buitenland

Defensie heeft het materieel om de NAVO-, EU- en VN-taken goed uit te voeren



Defensie heeft voldoende mankracht om de NAVO, EU- en VN-taken goed uit te voeren



Technologie

Het materiaal waar Defensie mee werkt is verouderd



Defensie loopt voorop met nieuwe ontwikkelingen



■ % Positief over competentie ■ % Negatief over competentie

Verschilscore Verschilscore
(vorig halfjaar)

Samenwerking buitenland

1% -9%

-1% -7%

0% -8%

Technologie

-45% -49%

-12% -10%

-29% -30%

Gemiddelde verschilscore per meting

Samenwerking buitenland

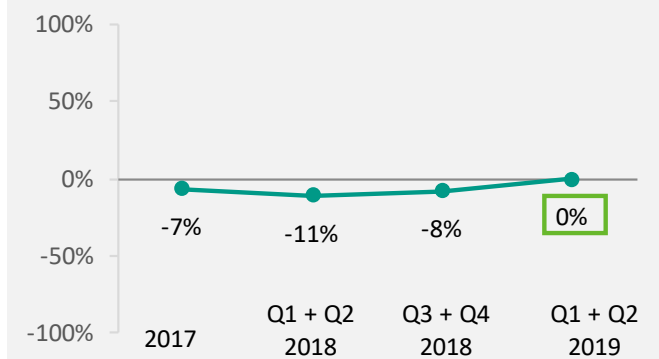

Technologie

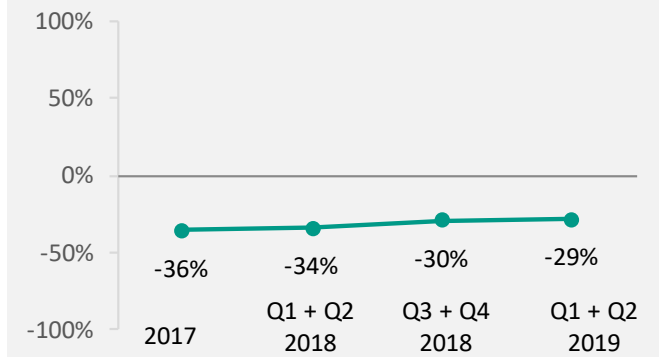

□ Significant lager dan voorgaand halfjaar □ Significant hoger dan voorgaand halfjaar

Competenties (4/4)

Visie

Defensie speelt goed in op de ontwikkelingen in de wereld



Defensie is goed voorbereid op de toekomstige ontwikkelingen op defensiegebied



Zichtbaarheid

Ik zie Nederlandse militairen regelmatig op straat



Ik vind Defensie onzichtbaar in de samenleving



■ % Positief over competentie ■ % Negatief over competentie

□ Significant lager dan voorgaand halfjaar □ Significant hoger dan voorgaand halfjaar

Verschilscore Verschilscore
(vorig halfjaar)

Visie

30%	27%
-----	-----

10%	2%
-----	----

20%	15%
-----	-----

Zichtbaarheid

-58%	-58%
------	------

-34%	-37%
------	------

-46%	-48%
------	------

Gemiddelde verschilscore per meting

Visie

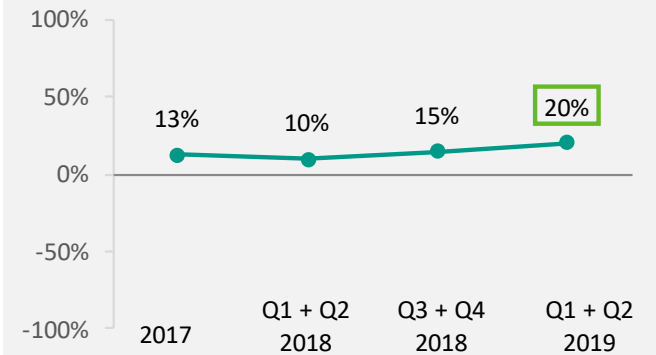

Zichtbaarheid

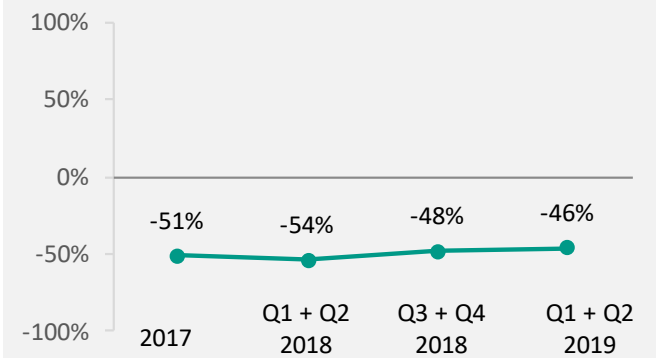



Bijlagen



Onderzoekstechnische informatie kwantitatief

- **Veldwerkperiode**
 - Het veldwerk is uitgevoerd in de periode van januari t/m juni 2019.
- **Methode respondentenselectie**
 - Uit het StemPunt-panel van Motivaction.
- **Incentives**
 - De respondenten hebben als dank voor deelname aan het onderzoek punten voor het StemPunt-spaarprogramma ontvangen.
- **Weging**
 - De onderzoeksdata zijn gewogen, daarbij fungeerde het Mentality-ijkbestand als herwegingskader. Dit ijkbestand is wat betreft sociodemografische gegevens gewogen naar de Gouden Standaard van het CBS.
- **Bewaartermijn primaire onderzoeksbestanden**
 - Digitaal beschikbare primaire onderzoeksbestanden worden tenminste 12 maanden na afronden van het onderzoek bewaard. Beeld- en geluidsopnames op cd en niet digitaal beschikbare schriftelijke primaire bestanden zoals ingevulde vragenlijsten, worden tot 12 maanden na afronden van het onderzoek bewaard.
- **Overige onderzoekstechnische informatie**
 - Overige onderzoekstechnische informatie en een exemplaar van de bij dit onderzoek gehanteerde vragenlijst is op aanvraag beschikbaar voor de opdrachtgever.

Toelichting rapportcijfer competenties

Vanaf het tweede kwartaal van 2018 is de berekening van het overall rapportcijfer voor Competenties aangepast. Voorheen (van Q1 2017 t/m Q2 2018) werd het rapportcijfer voor de competenties van Defensie in het algemeen rechtstreeks uitgevraagd in de Draagvlakmonitor. Met ingang van Q2 2018 is het overall rapportcijfer voor Competenties (zie pagina 19) een afgeleide van de rapportcijfers die aan de uitvoering van de drie grondwettelijke taken van Defensie worden toegekend (zie pagina 20), in combinatie met een constante score. De drie rapportcijfers leggen hierbij verschillend gewicht in de schaal. Voor het bepalen van het gewicht van elk van de taken is data gebruikt uit Q2 2017 t/m Q1 2018. Het rapportcijfer voor de uitvoering van taak 1 weegt het zwaarst, gevolgd door de rapportcijfers voor taak 3 en taak 2. De exacte gewichten zijn 0.441 (voor taak 1), 0.314 (voor taak 3) en 0.158 (voor taak 2). De constante score is 0.587.

Auteursrecht

Het auteursrecht op dit rapport ligt bij de opdrachtgever. Voor het vermelden van de naam Motivaction in publicaties op basis van deze rapportage - anders dan integrale publicatie - is echter schriftelijke toestemming vereist van Motivaction International B.V.

Beeldmateriaal

Motivaction heeft datgene gedaan wat redelijkerwijs van ons verwacht kan worden om de rechthebbenden op beeldmateriaal te achterhalen. Mocht u desondanks menen recht te kunnen doen gelden op gebruikt beeldmateriaal, neem dan contact op met Motivaction.

Pers- en publicatiebeleid

Het vermelden van de naam van Motivaction in persberichten en/of andere publicaties over door Motivaction uitgevoerd onderzoek is gebonden aan een aantal voorwaarden, zoals vastgelegd in ons [Pers- en publicatiebeleid](#).